

| SCHÖNOX BALTERRA®
**Komplexní jedinečné systémové
řešení balkonů a teras** |

Unikátní systém pro atraktivní a dlouhodobě funkční řešení dlažeb z keramiky a přírodního kamene na balkonech a terasách. Kombinace nových komponentů vytváří přesvědčivé spojenectví proti všem povětrnostním vlivům.

| www.schonox.cz |



- kompaktní drenážní systém
- mezinárodně schválený
- jednoduchá montáž

 **SCHÖNOX**®
A SIKA BRAND

Tenkovrstvá spřažená drenáž



SCHÖNOX EP DRAIN

>> Vpravo: SCHÖNOX MSE



Balkony a terasy jsou určeny pro krásné počasí. Jejich přirozeným nepřítelem je však voda. Tady nachází uplatnění systém SCHÖNOX BALTERRA®. Základním úkolem je omezit průsak vody do konstrukce na minimum. K tomu slouží spárovací hmoty a lepidla na obklady SCHÖNOX. Pod nimi naleznete nejúčinnější tenkovrstvou spřaženou drenáž, provedenou z hmoty SCHÖNOX EP DRAIN.

Jedná se o kapilárně pasivní tenkovrstvou drenáž, která funguje jako roznášecí spřažená konstrukce s minimální tloušťkou 8 mm, odvádějící nashromážděnou a stojatou vodu.

V případech, kdy potřebujete spřažený roznášecí potěr, je dokonalým řešením speciální drenážní potěr SCHÖNOX MSE.

Pracovní postup



■ Utěsnění

Podkladová konstrukce musí mít dostatečný sklon min. 2%. Na ní se ve dvou vrstvách neboli pracovních krocích nanese spřažená hydroizolační stěrka SCHÖNOX 1K DS PREMIUM, resp. SCHÖNOX 2K DS RAPID. Dávejte pozor, aby vrstva měla dostatečnou tloušťku podle technického listu. Přechod mezi podlahou a stěnou se musí utěsnit pomocí těsnicí pásky SCHÖNOX ST.



■ Spřažená drenáž

Epoxidový drenážní potěr SCHÖNOX EP DRAIN bez obsahu rozpouštědel se rozprostře po částech a vyrovná pomocí speciální latě. Tím je zaručena rovnoměrná vrstva o minimální tloušťce 8 mm. SCHÖNOX EP DRAIN je připraven k pokládce po jednom dni a představuje ideální podklad pro tenkovrstvá lepidla na keramické obklady.

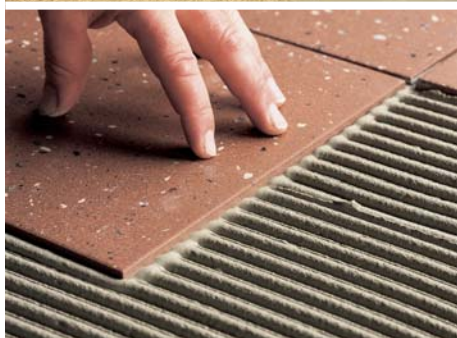

■ Kladení dlaždic

Kladení dlaždic se provádí nejlépe se speciálním tenkovrstvým lepidlem s tekutou konzistencí SCHÖNOX TT FLEX DUR s osvědčenou vysokou odolností vůči všem klimatickým podmínkám.



■ Montáž bez vzniku dutin

Všechny dutiny ponechané pod keramickými dlaždicemi představují u venkových ploch velké nebezpečí. Dávejte proto pozor na dostatečné pokrytí spodní strany keramických dlaždic a zabraňte vzniku dutin. V tomto vám pomůže lepidlo SCHÖNOX TT FLEX DUR díky své upravitelné tekuté konzistenci.



■ Spárování

Venkovní keramické konstrukce jsou spolehlivé a bezpečné, jen když jimi prosakuje co nejmenší množství vody. Proto doporučujeme vyplňovat spáry rychle tvrdnoucí univerzální spárovací hmotou SCHÖNOX SU nebo vysoce kvalitní spárovací hmotou SCHÖNOX UF PREMIUM. Obě tyto spárovací hmoty jsou vysoce odolné a díky technologii CLIMATRIX® vytvářejí nepropustnou mikrostrukturu.



Průsak vody může vést ke ztrátě přídržnosti mezi podkladem a keramickým obkladem nebo k ošklivým vápenným výkvětům. Dostane-li se k této vsáknuté vodě mráz a sluneční záření, může to nakonec vést k odprýskávání keramických obkladů.

Extrémně náročný testovací cyklus

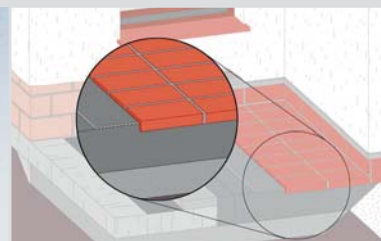

Skladování po dobu 4 hodin při běžných klimatických podmínkách: teplota 23 °C a relativní vlhkost 50 %.

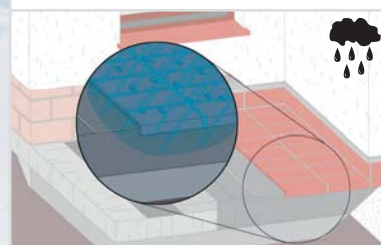

Poté skladování pod vodou po dobu 7 dní při teplotě 20 °C.

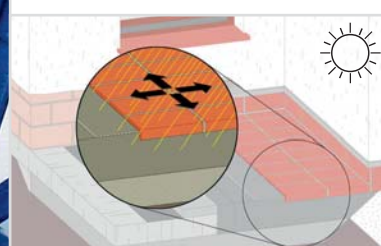

Následuje 7 dní skladování v teple při trvalé teplotě 70 °C.

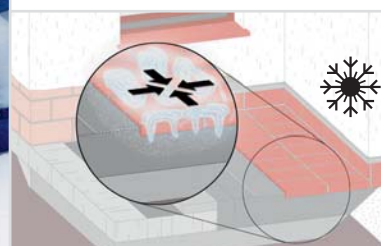

Dalším krokem je sedmidenní skladování se zmrazováním a rozmrazováním podle EN 1348. 25 skladovacích cyklů při teplotě buď -15 °C nebo ve vodě s teplotou 20 °C.

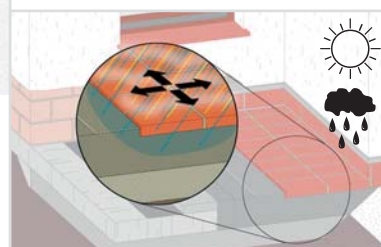

Poté ihned následuje tepelný šok vložení do vodní lázně o teplotě 65 °C.

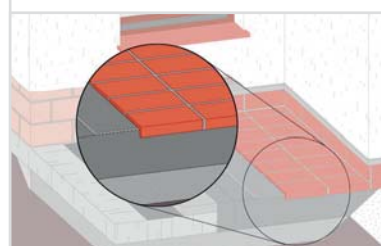

Skladování je ukončeno po 1 hod. při běžných klimatických podmínkách: teplota 23 °C a relativní vlhkost 50 %. Poté se zahájí zkoušky pevnosti v přídržnosti.

Inovace technologie CLIMATRIX®



Technologie SCHÖNOX CLIMATRIX® je synonymem pro nejvyšší odolnost vůči povětrnostním vlivům díky nepropustné mikrostruktúře spárovací hmoty, nízkému poměru vody k cementu a hydrofobní kalibraci s pomocí nejjemnějších cementů a plniv.

System aplikace

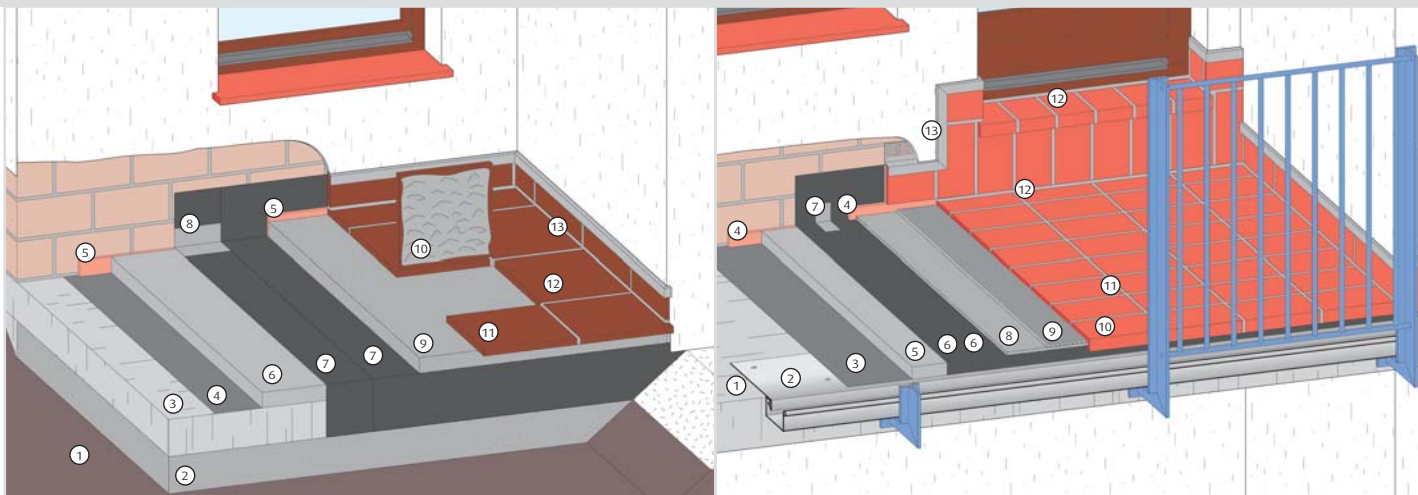

Terénní terasa

1. Půda (zhutněná)
2. Protivztlínavá vrstva (zhutněná)
3. Železobetonová deska
4. Kontaktní hmota SCHÖNOX KH (1:3 s vodou) + SCHÖNOX PL
5. Okrajová páska SCHÖNOX NIVELAČNÍ PÁSEK
6. Spádový potěr, např. SCHÖNOX SEB
7. Spřažená hydroizolační stěrka SCHÖNOX 1K DS PREMIUM, resp. SCHÖNOX 2K DS RAPID
8. Těsnicí páska SCHÖNOX ST
9. Roznášecí spřažený potěr SCHÖNOX MSE
10. Lepidlo na dlažby SCHÖNOX TT FLEX DUR
11. Dlažba z přírodního kamene
12. Spárovací hmota SCHÖNOX SU nebo SCHÖNOX UF PREMIUM
13. Trvale pružný tmel CASCO AQUASEAL (SMP)

Samonosný balkon

1. Železobetonová deska
2. Balkonový okapový profil
3. Kontaktní hmota SCHÖNOX KH (1:3 s vodou) + SCHÖNOX PL
4. Okrajová páska SCHÖNOX NIVELAČNÍ PÁSKA
5. Spádový potěr, např. s SCHÖNOX SEB
6. Spřažená hydroizolační stěrka SCHÖNOX 1K DS PREMIUM, resp. SCHÖNOX 2K DS RAPID
7. Těsnicí páska SCHÖNOX ST
8. Tenkovrstvá drenáž SCHÖNOX EP DRAIN
9. Lepidlo na dlažby SCHÖNOX TT FLEX DUR
10. Keramické dlaždice
11. Spárovací hmota SCHÖNOX SU nebo SCHÖNOX UF PREMIUM
12. Trvale pružný tmel CASCO AQUASEAL (SMP)
13. Krycí profil

Každá terasa a balkon vyžaduje pečlivé naplánování a přednostní použití skutečně kvalitních výrobků. Použitím systému SCHÖNOX BALTERRA® získáte kompetenci z jednoho zdroje a navzájem dobře přizpůsobené komponenty. To vám umožní vytvořit krásné terasy a balkóny, které dlouho vydrží a získáte důvěru spokojených zákazníků.

**Pro další informace kontaktujte prosím
obchodně-technické zástupce
nebo technický servis SCHÖNOX.**



Komponenty systému

■ Vyrovnávací potěry

SCHÖNOX SEB

Rychletvrdnoucí cement pro potěry

SCHÖNOX PL

Hotová vyrovnávací malta



■ Hydroizolace

SCHÖNOX 1K DS PREMIUM

1-složková flexibilní cementová hydroizolační stěrka

SCHÖNOX 2K DS RAPID

2-složková, rychle tuhnoucí hydroizolační stěrka

SCHÖNOX ST

Těsnící páska



■ Drenážní malta

SCHÖNOX EP DRAIN

Epoxidová tenkovrstvá spřažená drenáž

SCHÖNOX MSE

Spřažený cementový drenážní potěr

SCHÖNOX MONOKORN

Speciální písek 2–3 mm pro SCHÖNOX EP DRAIN

Speciální písek 3–4 mm pro SCHÖNOX MSE



■ Lepidlo na dlažby

SCHÖNOX TT FLEX DUR

Flexibilní lepidlo na dlaždice pro plochy s vysokou zátěží



■ Spárovací hmota

SCHÖNOX UF PREMIUM

Vysoce kvalitní spárovací hmota

SCHÖNOX SU

Rychletvrdnoucí flexibilní a univerzální spárovací hmota

CASCO AQUASEAL (SMP)

Trvale pružný tmel na bázi MS-polymerů



SCHÖNOX is a brand of the Sika Group



Společnost Sika CZ, s.r.o. má zavedený systém kvality a environmentálního managementu podle ČSN ISO 9001 a 14001.

Sika CZ, s.r.o.

Bystrcká 1132/36

624 00 Brno

Tel: +420 546 422 464

Fax: +420 546 422 400

E-mail: sika@cz.sika.com

www.sika.cz

www.schonox.cz

